



Golf

Športové pravidlá

Special Olympics



**OBSAH**

1.	OFICIÁLNE PRAVIDLÁ	4
2.	OFICIÁLNE DISCIPLÍNY	4
2.1	Úroveň 1 - súťaž individuálnych zručností	4
2.2	Úroveň 2 — Súťaž unifikovaných tímov so striedaním úderov (9 jamiek)	4
2.3	Úroveň 3 — Súťaž unifikovaných tímov so striedaním úderov (18 jamiek)	4
2.4	Úroveň 4 — Individuálna súťaž hra na rany (9 jamiek)	4
2.5	Úroveň 5 — Individuálna súťaž hra na rany (18 jamiek)	4
3.	VŠEOBECNÉ PRAVIDLÁ A ÚPRAVY	4
3.1	Kritériá spôsobilosti	4
3.2	Golfové vozíky	5
3.3	Pomalá hra	5
3.4	Oblečenie	5
3.5	Nosiči - Caddies	5
3.6	Výbava	5
4.	ÚROVEŇ 1 - PRAVIDLÁ SÚŤAŽE INDIVIDUÁLNYCH ZRUČNOSTÍ	6
4.1	Cieľ	6
4.2	Bod dôrazu	6
4.3	Krátky putt (maximálne 20 bodov)	6
4.4	Dlhý putt (maximálne 20 bodov)	7
4.5	Chip úder (maximálne 20 bodov)	8
4.6	Pitch úder (maximálne 20 bodov)	9
4.7	Rana z piesku (maximálne 20 bodov)	10
4.8	Rana železom - Iron Shot (maximálne 20 bodov)	11
4.9	Rana drevom - Wood Shot (maximálne 20 bodov)	12
5.	ÚROVEŇ 2 - PRAVIDLÁ SÚŤAŽE HRY UNIFIKOVANÝCH TÍMOV PRI STRIEDAVÝCH ÚDEROCH (9 JAMIEK)	13
5.1	Definícia tímu	13
5.2	Cieľ pre túto úroveň hry	13
5.3	Formát hry	13
5.4	Hodnotenie	14
5.5	Remíza	14
5.6	Stanovené kolo	14
5.7	Výber miesta konania turnaja	14
5.8	Stanovenie golfového ihriska	14
5.9	Registrácia a rozdelenie	15
6.	ÚROVEŇ 3 - PRAVIDLÁ SÚŤAŽE HRY UNIFIKOVANÝCH TÍMOV PRI STRIEDAVÝCH ÚDEROCH (18 JAMIEK)	15
6.1	Definícia tímu	15
6.2	Cieľ pre túto úroveň hry	15
6.3	Formát hry	15
6.4	Hodnotenie	15
6.5	Remíza	16



6.6	Stanovené kolo.....	16
6.7	Výber miesta konania turnaja.....	16
6.8	Stanovenie golfového ihriska.....	16
6.9	Registrácia a rozdelenie.....	16
7.	ÚROVEŇ 4 - PRAVIDLÁ SÚŤAŽE INDIVIDUÁLNEJ HRY NA RANY (9 JAMIEK) .	17
7.1	Cieľ pre túto úroveň hry.....	17
7.2	Formát hry.....	17
7.3	Hodnotenie.....	17
7.4	Remíza.....	17
7.5	Stanovené kolo.....	17
7.6	Výber miesta konania turnaja.....	17
7.7	Stanovenie golfového ihriska.....	17
7.8	Registrácia a rozdelenie.....	18
8.	ÚROVEŇ 5 - PRAVIDLÁ SÚŤAŽE INDIVIDUÁLNEJ HRY NA RANY (18 JAMIEK) .	18
8.1	Cieľ pre túto úroveň hry.....	18
8.2	Formát hry.....	18
8.3	Hodnotenie.....	18
8.4	Remíza.....	19
8.5	Stanovené kolo.....	19
8.6	Výber miesta konania turnaja.....	19
8.7	Stanovenie golfového ihriska.....	19
8.8	Registrácia a rozdelenie.....	19



1. OFICIÁLNE PRAVIDLÁ

Oficiálnymi športovými golfovými pravidlami Špeciálnych olympiád sa riadia všetky súťaže Špeciálnych olympiád. Špeciálne olympiády, ako medzinárodný športový program vytvoril tieto pravidlá na základe Golfových pravidiel schválených kráľovským a historickým golfovým klubom St. Andrews (R & A), ktoré nájdete na <http://www.randa.org/>. Pravidlá národného riadiaceho orgánu (NGB) sa uplatňujú s výnimkou prípadov, keď sú v rozpore s oficiálnymi športovými golfovými pravidlami Špeciálnych olympiád alebo článkom I. V takýchto prípadoch platia oficiálne športové pravidlá golfu pre Špeciálne olympiády. Ďalšie objasnenia pravidiel týkajúce sa osôb so zdravotným postihnutím (napríklad športovci so zrakovým postihnutím alebo športovcov na vozíčku) sa nachádzajú na internetovej stránke R & A alebo USGA. Viac informácií nájdete v článku 1, <http://specialolympics.sk/wp-content/uploads/ARTICLE-1-CLANOK-1.pdf>, ktoré sa týkajú kódexov správania, štandardov odbornej prípravy, zdravotných a bezpečnostných požiadaviek, rozdelenia, ocenenia, kritérií na postup do vyššej úrovne súťaže a unifikovaných športov.

2. OFICIÁLNE DISCIPLÍNY

Škála disciplín je určená na to, aby ponúkala športové príležitosti pre športovcov všetkých schopností. Programy môžu určovať ponúkané disciplíny a v prípade potreby aj usmernenia pre riadenie týchto disciplín. Tréneri sú zodpovední za poskytovanie tréningov a výber disciplín zodpovedajúcich športovým schopnostiam a záujmom jednotlivých športovcov.

Zoznam oficiálnych disciplín, ktoré sú dostupné na hrách Špeciálnych Olympiád.

- 2.1 Úroveň 1 — Súťaž individuálnych zručností
- 2.2 Úroveň 2 — Súťaž unifikovaných tímov so striedaním úderov (9 jamiek)
- 2.3 Úroveň 3 — Súťaž unifikovaných tímov so striedaním úderov (18 jamiek)
- 2.4 Úroveň 4 — Individuálna súťaž hra na rany (9 jamiek)
- 2.5 Úroveň 5 — Individuálna súťaž hra na rany (18 jamiek)

3. VŠEOBECNÉ PRAVIDLÁ A ÚPRAVY

3.1 Kritériá spôsobilosti

3.1.1 Pri súťaži a pri prechode medzi jednotlivými úrovňami by sa mali dodržiavať nasledujúce kritériá.

3.1.2 Štandardom pre spôsobilosť je, aby športovec a unifikovaný partner absolvovali súťaž individuálnych zručností s celkovým skóre min. 60 bodov. Okrem toho, by športovec mal dosiahnuť 10 bodov alebo viac v najmenej štyroch zo šiestich zručností, pričom jedných 10 bodov zo štyroch by malo byť buď v údere drevom, alebo železom. Športovec by mal tiež dosiahnuť minimálne päť bodov v dvoch zručnostiach, ktorých celkové skóre je menej ako 10 bodov. Ak športovec dosiahne hodnotenie nad 100 v ISC (mínus úder z bankera), odporúča sa, aby začal súťažiť v úrovni 2.

3.1.3 Požadované priemery

3.1.3.1 Pri posudzovaní preradenia športovca do vyšších úrovní, nasledujúce skóre určuje požadované priemery, ktoré musí športovec dosiahnuť v tréningovom procese:

- 3.1.3.1.1 Úroveň 2 až úroveň 3 = priemer 120 alebo nižší (skóre tímu)
- 3.1.3.1.2 Úroveň 2 až úroveň 4 = priemer 70 alebo nižší (len skóre športovca)
- 3.1.3.1.3 Úroveň 3 až úroveň 4 = priemer 70 alebo nižší (len skóre športovca)
- 3.1.3.1.4 Úroveň 3 až úroveň 5 = priemer 120 alebo nižší (len skóre športovca)



- 3.1.3.1.5 Úroveň 4 až úroveň 5 = priemer 120 alebo nižší (len skóre športovca)
- 3.1.4 Maximálne priemery
 - 3.1.4.1 Nasledujúce priemery určujú maximálne priemery pre každú úroveň súťaže, ktoré sa uplatňujú pri všetkých sankcionovaných súťažiach. Skóre, ktoré nespĺňa tieto kritériá, môže byť predmetom diskvalifikácie.
 - 3.1.4.1.1 Úroveň 2 - priemer 70 alebo nižší
 - 3.1.4.1.2 Úroveň 3 - priemer 120 alebo nižší (18 jamiek)
 - 3.1.4.1.3 Úroveň 4 - priemer 70 alebo nižší
 - 3.1.4.1.4 Úroveň 5 - priemer 120 alebo nižší
 - 3.1.4.2 Upozorňujeme, že výsledkové karty z krátkych ihrísk alebo par 3 ihrísk by nemali byť odovzdávané na účely predloženia na disciplínu, na posúdenie posunu športovcov/ tímov do vyššej úrovne a uplatnenie maximálneho skóre.
- 3.2 Golfové vozíky
 - 3.2.1 Rozhodnutie ponúkať elektrické golfové vozíky bude ponechané na uvážení konkrétneho turnajového výboru.
 - 3.2.2 Pri každej disciplíne sa vyžaduje, aby športovci kráčali. O použití elektrického golfového vozíka sa môže uvažovať v prípade predloženia lekárskeho osvedčenia turnajovému výboru najneskôr do termínu registrácie.
- 3.3 Pomalá hra
 - 3.3.1 Aby sa zabránilo pomalej hre, výbor môže v podmienkach súťaže (Pravidlo 33-1) stanoviť usmernenia pre tempo hry vrátane maximálnych časových úsekov na dokončenie stanoveného kola, jamky alebo úderu.
- 3.4 Oblečenie
 - 3.4.1 Vhodný golfový odev je vyžadovaný a je určený turnajovým výborom pre všetky úrovne hry.
- 3.5 Nosiči - Caddies
 - 3.5.1 Dôrazne sa odporúča, aby športovci, ktorí súťažajú na úrovni 4 a 5, mali k dispozícii na turnajoch a súťažiach svojich vlastných nosičov.
 - 3.5.2 Podľa USGA je nosič definovaný ako "ten, ktorý pomáha hráčovi v súlade s pravidlami, čo môže zahŕňať prenášanie palíc hráča alebo starostlivosť o ne hráča počas hry."
 - 3.5.3 Ak sa rozhodnete, nezabezpečiť si vlastného nosiča, nie je zodpovednosťou turnajového výboru vám ho na súťaž poskytnúť.
 - 3.5.4 Pri turnajoch a súťažiach môžu tréneri prevziať úlohu nosiča, s vedomím, že sa počas súťaže vzdajú práva trénerov (t.j. možnosti podať protest).
 - 3.5.5 Nosič by sa nemal využívať pri úrovniach 2 a 3, kde unifikovaný partner môže prevziať úlohu poskytovania poradenstva športovcovi vrátane výberu palíc, vedenia po ihrisku, zapisovania výsledkov a etikety.
- 3.6 Výbava
 - Každý hráč je zodpovedný za zabezpečenie si vlastnej výbavy vrátane:
 - 3.6.1 Sada palíc (nie viac ako 14 palíc)
 - 3.6.2 Golfová taška
 - 3.6.3 Golfové loptičky
 - 3.6.4 Tees - tíčka

- 3.6.5 Nástroj na opravu divotu (nevyžaduje sa na úrovni 1)
- 3.6.6 Markovátka (nevyžaduje sa na úrovni 1)

4. ÚROVEŇ I - PRAVIDLÁ SÚŤAŽE INDIVIDUÁLNYCH ZRUČNOSTÍ

4.1 Cieľ

4.1.1 Cieľom súťaže individuálnych zručností je umožniť športovcom trénovať a súťažiť v základných golfových zručnostiach. Rozvíjanie týchto kľúčových zručností je potrebné pred postupom do úrovni 2-5. V úrovni 1 môže byť dosiahnutých maximálne 140 bodov, ak sa zarátava aj odpal z bunkeru. Príklad hodnotenia súťaže individuálnych zručností nájdete v dodatku k Golfovým pravidlám.

4.2 Bod dôrazu

4.2.1 Pre nasledujúce zručnosti: krátky putt, dlhý putt, chip rana, pitch rana, odpal z bunkeru. Ak pri vykonávaní 5 pokusov dôjde k pohybu loptičky, mali by ste loptičku odstrániť pred ďalším pokusom, aby sa predišlo prerušeniu.

4.3 Krátky putt (maximálne 20 bodov)

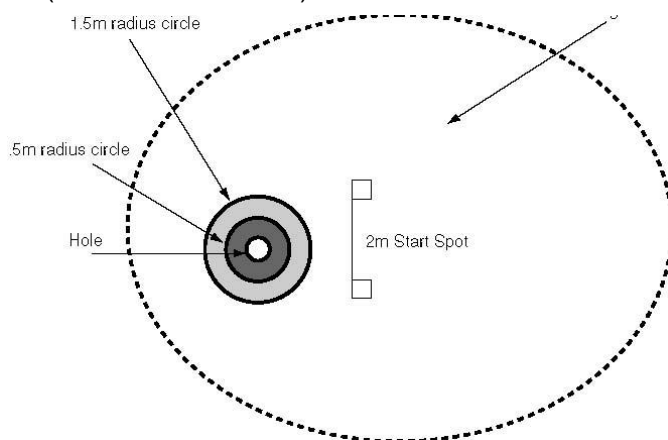

4.3.1 Cieľ

4.3.1.1 Testovanie schopnosti športovca puttovať, zameriavajúc sa na krátky putt.

4.3.2 Výbava

4.3.2.1 Predpísaný putting green s riadne označenou (cieľovou) jamkou.

4.3.2.2 Päť loptičiek.

4.3.2.3 Môže sa použiť krieda na označenie dopadových kruhov okolo jamky.

4.3.3 Popis

4.3.3.1 Vybraná je cieľová jamka a okolo nej sú označené dva kruhy. Prvý kruh má polomer 0,5 metra a druhý má polomer 1,5 metra od jamky.

4.3.3.2 Športovec má päť pokusov z jasne vyznačeného miesta, 2 metre od jamky.

4.3.3.3 Krátky putt by mal byť vykonávaný na greene s čo najrovnejším povrchom.

4.3.4 Hodnotenie

4.3.4.1 Pretekár má päť pokusov na puttovanie loptičky do jamky z 2 m čiary (6,56 stôp) od jamky, pričom získa bodové hodnotenie podľa toho, kde sa loptička zastaví.

- 4.3.4.2 Pretekár získa jeden bod, ak vykoná odpal a zasiahne loptičku (odpal, pri ktorom nie je zasiahnutá loptička sa počíta ako jeden pokus a pretekár nezíska žiadny bod).
- 4.3.4.3 Druhý bod získa, ak sa loptička zastaví na alebo vnútri 1,5 m kruhu.
- 4.3.4.4 Tretí bod získa, ak sa loptička zastaví na alebo vnútri 0,5 m kruhu.
- 4.3.4.5 Ak loptička prejde do jamky, za tento pokus sa udelia celkovo štyri body.
- 4.3.4.6 Hodnotenie krátkeho puttu bude súčtom všetkých piatich pokusov.

4.4 Dlhý putt (maximálne 20 bodov)

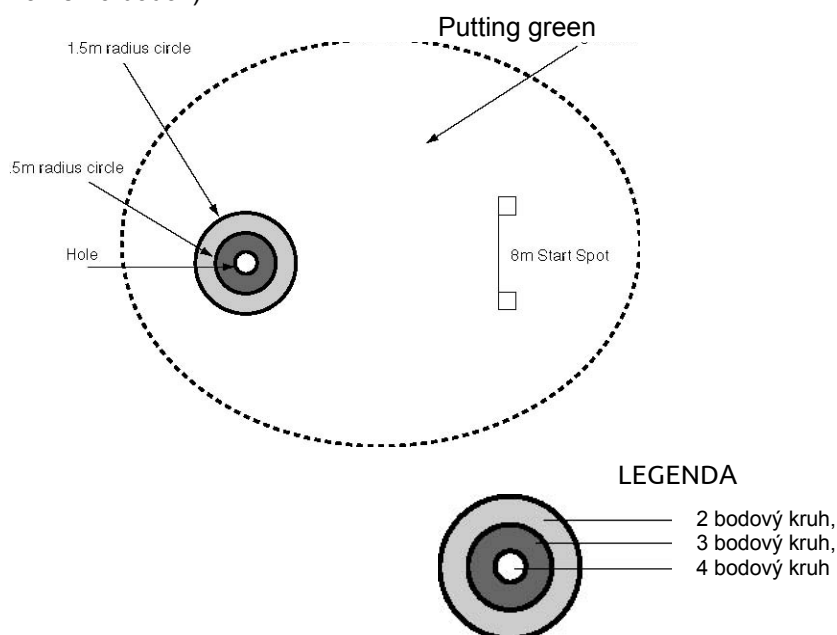

- 4.4.1 Cieľ
 - 4.4.1.1 Testovanie schopnosti športovca puttovať, zameraný sa na dlhý putt.
- 4.4.2 Vybavenie
 - 4.4.2.1 Predpísaný Putting green s riadne označenou (cieľovou) jamkou.
 - 4.4.2.2 Päť loptičiek.
 - 4.4.2.3 Na označenie cieľových kruhov okolo jamky môže byť použitá krieda .
- 4.4.3 Popis
 - 4.4.3.1 Vybraná je cieľová jamka a okolo nej sú označené dva kruhy. Prvý kruh má polomer 0,5 metra a druhý má polomer 1,5 metra od jamky.
 - 4.4.3.2 Športovec má päť pokusov z vyznačeného miesta, 8 metrov od jamky.
 - 4.4.3.3 Dlhý putt by mal byť vykonávaný na greene s čo najrovnejším povrchom.
Poznámka: Odporúča sa puttovanie z polohy do kopca.
- 4.4.4 Hodnotenie
 - 4.4.4.1 Pretekár má 5 pokusov na puttovanie loptičky do jamky z miesta vo vzdialenosti 8 metrov od jamky, pričom získa bodové hodnotenie podľa toho, kde sa loptička zastaví.

- 4.4.4.2 Pretekár bude ohodnotený jedným bodom, ak vykoná úder a zasiahne loptičku (úder, pri ktorom nie je zasiahnutá loptička sa počíta ako jeden pokus a pretekár nezíska žiadny bod).
- 4.4.4.3 Druhý bod sa získa, ak sa loptička zastaví na alebo vnútri 1,5 m kruhu.
- 4.4.4.4 Tretí bod sa získa, ak sa loptička zastaví na alebo vnútri 0,5 m kruhu.
- 4.4.4.5 Ak loptička prejde do jamky, za tento pokus sa udelia celkom štyri body.
- 4.4.4.6 Hodnotenie dlhého puttu bude súčtom všetkých piatich pokusov.

4.5 Chip úder - krátka prihrávka (maximálne 20 bodov)

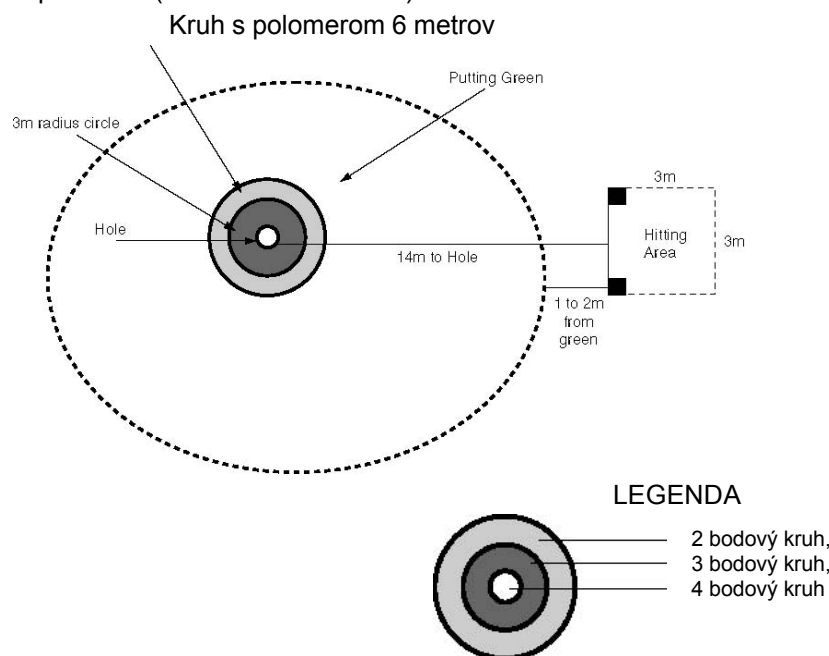

- 4.5.1 Cieľ
 - 4.5.1.1 Testovanie schopnosti športovca odpáliť chip úder na vzdialenosť 14 metrov od jamky. Drevá a puttery nie sú pre túto disciplínu povolené.
- 4.5.2 Výbava
 - 4.5.2.1 Primeraný počet golfových loptičiek na základe počtu súťažiacich (odporúča sa, aby bolo k dispozícii päť loptičiek na jedného hráča, aby sa nestrácal čas zbieraním loptičiek.)
 - 4.5.2.2 Putting green s jasne označenou cieľovou vlajkou a jamkou.
- 4.5.3 Popis
 - 4.5.3.1 Pripraví sa chipping plocha, ktorá zahŕňa štvorcový úsek o veľkosti 3 krát 3 metre a odpalová plocha (hitting area) 14 metrov od jamky. Chipping plocha by mala byť 2 metre od okraja greenu.
 - 4.5.3.2 Kruh s polomerom 3 metre a kruh s polomerom 6 metrov sa zaznačia okolo jamky.
 - 4.5.3.3 Bezpečne označená odpalová plocha, štvorec 3 x 3 metre, krieda a markovátka.
 - 4.5.3.4 Športovec dostane inštrukcie, aby chipoval loptičku smerom k určenej jamke, pričom ju dostal k jamke čo najbližšie.



4.5.4 Hodnotenie

- 4.5.4.1 Športovec má päť odpalov na cieľ, pričom získava bodové hodnotenie podľa toho, kde sa loptička zastaví.
- 4.5.4.2 Športovec získava jeden bod, ak vykoná úder pričom zasiahne loptičku (úder, pri ktorom nie je zasiahnutá loptička sa počíta ako jeden pokus a pretekár nezíska žiadny bod).
- 4.5.4.3 Druhý bod sa získa, ak sa loptička zastaví vnútri 6 m kruhu (19,68 stôp) okolo jamky.
- 4.5.4.4 Tretí bod sa získa, ak sa loptička zastaví vnútri 3 m kruhu (9,84 stôp) okolo jamky.
- 4.5.4.5 Štvrtý bod je udelený, ak loptička prejde až do jamky.
- 4.5.4.6 Celkové skóre z piatich pokusov bude konečným skóre športovca pre chip úder.

4.6 Pitch úder - vysoká prihrávka (maximálne 20 bodov)

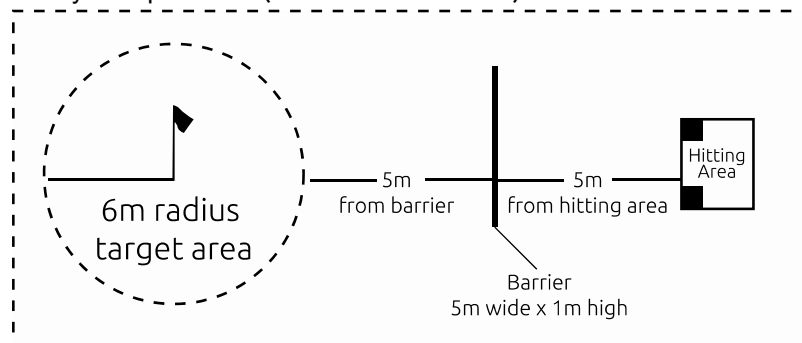

4.6.1 Cieľ

- 4.6.1.1 Testovať schopnosť športovca odpáliť kontrolovaný pitch úder do vzduchu, v správnom smere do určeného cieľového kruhu.

4.6.2 Vybavenie

- 4.6.2.1 Primeraný počet golfových loptičiek na základe počtu súťažiacich (odporúča sa, aby bolo k dispozícii päť loptičiek pre jedného hráča, aby sa nestrácal čas zbieraním loptičiek).
- 4.6.2.2 Označená odpalová plocha - hitting area; farby, kriedy alebo kužele.
- 4.6.2.3 Zberač golfových loptičiek.
- 4.6.2.4 Cieľová vlajka a odpalovacia rohožka alebo umelý povrch.
- 4.6.2.5 Banner, značenie, sieť alebo bariéra, ktorá má jeden meter na výšku (3,28 stôp) a päť metrov na šírku (16,40 stôp). Dve dvojmetrové (6,56 stôp) tyče, ktoré môžu byť použité na podporu banneru, znaku, siete alebo bariéry.

4.6.3 Popis

- 4.6.3.1 Cieľová plocha musí byť kruh s polomerom 6 metrov (19,68 stôp).
- 4.6.3.2 Vzdialenosť od odpalovej plochy k bariére s výškou jedného metra je päť metrov (16,40 stôp).
- 4.6.3.3 Vzdialenosť od 1m (3,28 stôp) vysokej bariéry k cieľovej ploche je päť metrov (16,40 stôp).
- 4.6.3.4 Športovec má päť pokusov. Športovec dostane inštrukcie, aby vysokou prihrávkou (pitchom) odohral loptičku ponad bariéru na určenú cieľovú plochu.

4.6.3.5 Poznámka: Miestom konania tejto disciplíny by mal byť uzavretý priestor, ako je napríklad odpalisko, aby sa zabezpečilo bezpečné prostredie. Ak sa využíva neuzavretá plocha, priestor by mal byť oddelený a jasne označený pre dobrovoľníkov, divákov a športovcov.

4.6.4 Hodnotenie

4.6.4.1 Športovec má päť odpalov na cieľ, pričom získa bodové hodnotenie podľa toho, kde loptička pristane.

4.6.4.2 Športovec získava 1 bod, ak vykoná odpal a zasiahne loptičku (úder, pri ktorom nie je zasiahnutá loptička sa počíta ako jeden pokus a pretekár nezíska žiadny bod).

4.6.4.3 Druhý bod sa získa v prípade, že loptička prejde ponad bariéru medzi tyčami.

4.6.4.4 Tretí bod sa získa, ak loptička pristane vo vnútri 6 m kruhu s dobehom mimo kruhu, alebo ak loptička pristane mimo 12 m kruhu s dobehom do vnútra kruhu.

4.6.4.5 Štvrtý bod je zaznamenaný, ak loptička pristane vo vnútri 6 m kruhu aj s dobehom do vnútra kruhu.

4.6.4.6 Celkové skóre z piatich pokusov bude konečným skóre športovca pre pitch úder.

4.7 Rana z piesku - Bunker Shot (maximálne 20 bodov)

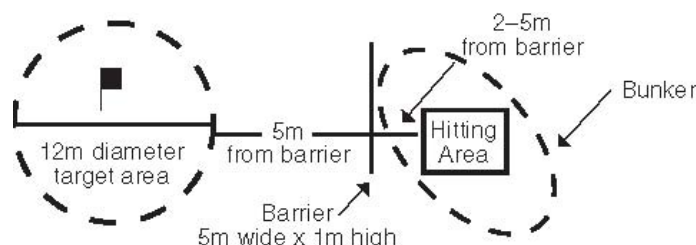

4.7.1 Voliteľná zručnosť

4.7.1.1 Táto zručnosť sa považuje za voliteľnú a môže byť zahrnutá v ISC podľa uváženia programu.

4.7.2 Cieľ

4.7.2.1 Testovať schopnosť športovca odpáliť kontrolovaný úder z bunkru do vzduchu, v správnom smere do určeného cieľového kruhu.

4.7.3 Vybavenie

4.7.3.1 Primeraný počet golfových loptičiek na základe počtu súťažiacich (odporúča sa, aby bolo k dispozícii päť loptičiek na jedného hráča, aby sa nestrácal čas zbieraním loptičiek).

4.7.3.2 Označená odpalová plocha v bunkeri alebo na pripravenej ploche v piesku, farba alebo krieda a markovátko;

4.7.3.3 Zberač golfových loptičiek.

4.7.3.4 Cieľová vlajka, odpalovacia rohožka alebo umelý povrch pokrytý pieskom, označený farbou, kriedou alebo markovátkom v bunkeri, z ktorého sa odpaľuje.

4.7.3.5 Hrana bunkera (bunker face) by mala byť aspoň jeden meter vysoká a päť metrov široká. V prípade, že to tak nie je, musí byť postavený banner, sieť alebo bariéra tak,



že z odpalovej plochy bunkera musí mať loptička voľný priestor na výšku 1 m. Na podporu banneru, označenia, siete alebo bariéry by sa mali použiť dve 2 m podporné tyče. Tyče by mali tiež na hrane bunkera označovať hodnotenú šírku 5 metrov.

4.7.4 Popis

- 4.7.4.1 Cieľovou plochou je kruh s polomerom 6 metrov.
- 4.7.4.2 Vzďialenosť z odpalovej plochy v bunkeri k 1m vysokej bariére alebo k hrane bunkera musí byť 5 metrov.
- 4.7.4.3 Vzďialenosť od 1 m bariéry alebo bunker face k dopadovej ploche musí byť päť metrov.
- 4.7.4.4 Športovec má päť pokusov. Športovec dostane inštrukcie, aby vysokou prihrávkou (pitchom) odohral loptičku z piesku a smerom do určeného cieľa.
- 4.7.4.5 Poznámka: Miestom konania tejto disciplíny by mal byť uzavretý priestor, ako je napríklad driving range, aby sa zabezpečilo bezpečné prostredie. Ak sa využíva neuzavretá plocha, priestor by mal byť oddelený a jasne označený pre dobrovoľníkov, divákov a športovcov.

4.7.5 Hodnotenie

- 4.7.5.1 Športovec má päť úderov na cieľ, pričom získava bodové hodnotenie podľa toho, v akom mieste loptička pristane.
- 4.7.5.2 Športovec získa 1 bod, ak vykoná odpal a zasiahne loptičku (úder, pri ktorom nie je zasiahnutá loptička, alebo založí palicu (grounding the club) sa počíta ako jeden pokus a pretekár nezíska žiadny bod).
- 4.7.5.3 Druhý bod sa získa v prípade, že loptička prejde ponad bariéru medzi tyčami.
- 4.7.5.4 Tretí bod je zaznamenaný, ak loptička pristane vo vnútri 12 m kruhu s dobehom mimo kruhu, alebo ak loptička pristane mimo 12 m kruhu s dobehom do vnútra kruhu.
- 4.7.5.5 Štvrtý bod získa, ak loptička pristane vo vnútri 12-metrového kruhu s dobehom vo vnútri kruhu.
- 4.7.5.6 Celkové skóre z piatich pokusov bude konečným skóre športovca pre odpal z piesku.

4.8 Odpal železom - Iron Shot (maximálne 20 bodov)

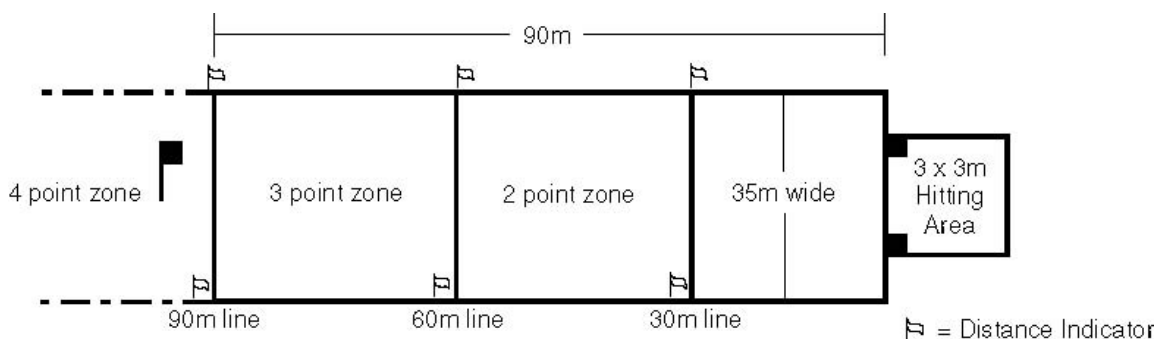

4.8.1 Cieľ

- 4.8.1.1 Testovať schopnosť športovca odpáliť ranu železom na vzdialenosť z určenej odpalovej plochy.

4.8.2 Výbava



- 4.8.2.1 Primeraný počet golfových loptičiek na základe počtu súťažiacich (odporúča sa, aby bolo k dispozícii päť loptičiek na jedného hráča, aby sa nestrácal čas zbieraním loptičiek).
- 4.8.2.2 Farebný sprej alebo krieda a markovátka na označenie odpaľovacej plochy a hraničných čiar (1/2 -palcová - 1,27 cm šnúra alebo lano môžu byť použité na označenie hraničných čiar, aby boli viditeľnejšie).
- 4.8.2.3 Odpaľovacia rohožka alebo koberček, tĺčka, prilby, bezpečnostná zóna pre zapisovateľov, zberače golfových loptičiek (ak je to potrebné).
- 4.8.2.4 Cieľová vlajka a osem kužeľov alebo iné viditeľné značky na označenie vzdialenosti.
- 4.8.2.5 Športovci môžu použiť buď Železo alebo Hybrid/Rescue palicu na súťaž odpal železom, ale nie obe.
- 4.8.3 Popis
 - 4.8.3.1 Športovec si môže vybrať, či odpáli loptičku z tĺčka, rohožky alebo ihriska. Športovec dostane inštrukcie, aby odpálil loptičku z odpaliska smerom k cieľovej vlajke na cieľovej ploche, pričom sa snaží udržať loptičku v označených hraniciach a dosiahnuť v vzdialenosť viac ako 90 metrov.
- 4.8.4 Hodnotenie
 - 4.8.4.1 Športovec má päť pokusov na cieľ, pričom získava bodové hodnotenie, podľa toho, kde loptička pristane.
 - 4.8.4.2 Športovec získava 1 bod, ak vykoná úder a zasiahne loptičku (úder, pri ktorom nie je zasiahnutá loptička sa počíta ako jeden pokus a pretekár nezískava žiadny bod).
 - 4.8.4.3 Dva body sa získajú za loptičku, ktorá zastaví medzi 30 metrami a 60 metrami v rámci 35 m širokých hraničných čiar.
 - 4.8.4.4 Tri body sa získajú za loptičku, ktorá sa zastaví medzi 60 metrami a 90 metrami v rámci 35 m širokých hraničných čiar.
 - 4.8.4.5 Štyri body sa získajú za loptičku, ktorá sa zastaví za hranicou 90 metrov v rámci 35 m širokých hraničných čiar..
 - 4.8.4.6 Skóre športovca za Úder železom bude súčtom všetkých piatich pokusov.

4.9 Úder drevom - Wood Shot (maximálne 20 bodov)

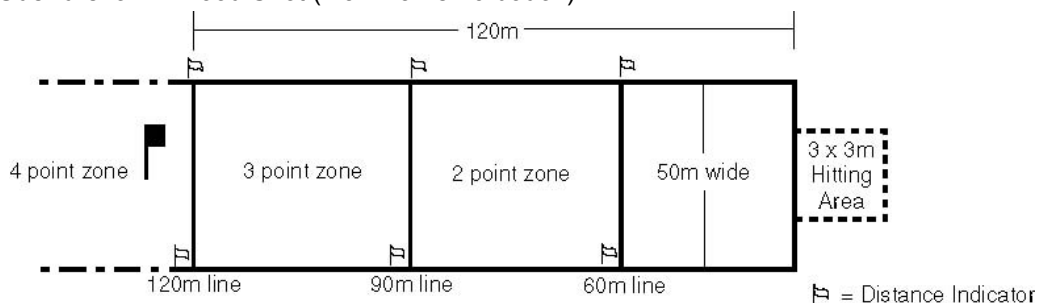

- 4.9.1 Cieľ
 - 4.9.1.1 Testovať schopnosť športovca odpáliť úder drevom na vzdialenosť z určenej odpaľovacej plochy.
- 4.9.2 Vybavenie
 - 4.9.2.1 Primeraný počet golfových loptičiek na základe počtu súťažiacich (odporúča sa, aby bolo k dispozícii päť loptičiek na jedného hráča, aby sa nestrácal čas zbieraním loptičiek).



- 4.9.2.2 Farebný sprej alebo krieda a markovátka na označenie odpalovej plochy a hraničných čiar (1/2-palcová - 1,27cm šnúra alebo lano môže byť použité na označenie hraničných čiar, aby boli viditeľnejšie).
- 4.9.2.3 Odpaľovacia rohožka alebo koberček, tíčka, prilby, bezpečnostná zóna pre zapisovateľov, zberače golfových loptičiek (ak je to potrebné).
- 4.9.2.4 Cieľová vlajka a osem kužeľov alebo iné viditeľné značky na označenie vzdialenosti.
- 4.9.2.5 Športovci môžu použiť buď fairwayové drevo alebo driver na súťaž odpal drevom, ale nie obe.
- 4.9.3 Popis
 - 4.9.3.1 Športovec si môže vybrať, či odpáli loptičku z tíčka, rohožky alebo ihriska. Športovec dostane inštrukcie, aby odpálil loptičku z odpaliska smerom k cieľovej vlajke na cieľovej ploche, pričom sa snaží udržať loptičku v označených hraniciach a dosiahnuť vzdialenosť viac ako 120 metrov.
- 4.9.4 Hodnotenie
 - 4.9.4.1 Športovec má päť pokusov na cieľ, pričom získa bodové hodnotenie, podľa toho, kde loptička pristane.
 - 4.9.4.2 Športovec získa 1 bod, ak vykoná úder a zasiahne loptičku (úder, pri ktorom nie je zasiahnutá loptička sa počíta ako jeden pokus a pretekár nezíska žiadny bod).
 - 4.9.4.3 Dva body sa získajú za loptičku, ktorá sa zastaví medzi čiarami 60 metrov a 90 metrov, v rámci 50-metrov širokých hraníc.
 - 4.9.4.4 Tri body sa získajú za loptičku, ktorá sa zastaví medzi 90 metrami a 120 metrami v rámci 50-metrov širokých hraníc.
 - 4.9.4.5 Štyri body sa získajú za loptičku, ktorá sa zastaví za hranicou 120 metrov v rámci 50-metrov širokých hraníc (164.041 stôp).
 - 4.9.4.6 Skóre športovca za Úder drevom bude súčtom všetkých piatich pokusov.

5. ÚROVEŇ 2 — PRAVIDLÁ SÚŤAŽE PRE UNIFIKOVANÚ TÍMOVÚ HRU SO STRIEDANÍM ÚDEROV (9 jamiek)

- 5.1 Definícia tímu
 - 5.1.1 Tím sa skladá z jedného športovca s intelektuálnym znevýhodnením a jedného unifikovaného partnera bez intelektuálneho postihnutia.
- 5.2 Cieľ pre túto úroveň hry
 - 5.2.1 Pre golfistov Špeciálnych olympiád so základnými vedomosťami o golfe, táto úroveň je navrhnutá tak, aby športovcom umožnila prechod z individuálnych zručností na individuálnu hru a napredovať pod vedením unifikovaného partnera, ktorého schopnosti a vedomosti o golfe sú pokročilejšie ako u športovca Špeciálnych olympiád. V dôsledku toho tento scenár nefunguje v tradičnom modeli Unifikovaných športov, kde sa očakáva, že spoluhráči majú podobné schopnosti. Unifikovaný partner zastáva rolu trénera a mentora, aby sa športovec Špeciálnych olympiád stal postupne sebestačným na golfovom ihrisku.
 - 5.2.2 Pre skúsenejších golfistov Špeciálnych olympiád, táto úroveň je určená aj pre športovcov a unifikovaných partnerov, ktorí majú porovnateľnú úroveň schopností a vedomostí o tomto športe. Tento scenár sa viac podobá tradičnému modelu unifikovaného športu, podľa ktorého spoluhráči majú podobné schopnosti. Aj keď športovec má schopnosti na individuálnu hru na úrovni 4, môže sa rozhodnúť pokračovať v hraní na úrovni 2.
- 5.3 Formát hry



- 5.3.1 Formát hry je variant štvorhry (Foursome) Pravidlo 29 podľa pravidiel golfu (Striedavý úder) - spoluhráči hrajú striedavo z odpaliska a potom sa striedajú po každej rane až dovtedy kým nie je lopta v jamke.
- 5.3.2 Príklad: Ak hráč "A" hrá z odpaliska na nepárne jamky, hráč "B" bude hrať z odpaliska na párne jamky. Na jamku sa hrá len jedna loptička.
- 5.4 Hodnotenie
 - 5.4.1 Akonáhle je loptička v hre, spoluhráči sa striedajú po každom údere, kým nie je loptička v jamke, alebo až kým sa zahrá 10 úderov. Poznámka: švih, bez zásahu sa počíta ako úder.
 - 5.4.2 Ak je desiaty úder zahráný bez umiestnenia loptičky do jamky, tím získa skóre 10x a musí postúpiť na ďalšiu jamku.
 - 5.4.3 Bodovanie (zapisovanie skóre) - Športovcov treba učiť, aby si sami zapisovali skóre a keď to súťaž umožňuje, robili aj zapisovateľov pre druhého súťažiaceho. Turnajový výbor môže tiež vymenovať dobrovoľníka alebo partnera, ktorý robí zapisovateľa. Oboja hráči v tíme by mali overiť skóre svojho družstva jamku po jamke, pričom jeden z hráčov - najlepšie športovec s intelektuálnym znevýhodnením - musí podpísať výsledkový lístok/scorecard.
- 5.5 Remíza
 - 5.5.1 Remíza na prvom mieste sa rozhodne nasledujúcim spôsobom:
 - 5.5.1.1 Z tímov, ktoré sa delia o prvé miesto, bude vyhlásený za víťaza tím s najmenším počtom skóre 10x.
 - 5.5.1.2 V prípade, že sa nehrá play-off, odporúča sa porovnanie výsledkových lístkov. Existuje veľa možností na porovnanie lístkov, ktoré možno nájsť v pravidlách USGA a R & A Golf podľa prílohy I časť C: Podmienky súťaže - ako rozhodnúť pri remíze. Vezmite prosím na vedomie, že metóda určenia víťaza v prípade remízy musí byť uvedená v podmienkach súťaže pred začiatkom turnaja.
 - 5.5.2 Všetky ostatné remízy budú posudzované ako remízy a obidva tímy by mali získať rovnaké ocenenie.
- 5.6 Stanovené kolo
 - 5.6.1 Stanovené kolo sa hrá na 9 jamiek.
 - 5.6.2 Na základe rozhodnutia Turnajového výboru, môže byť šampionát hraný na jedno, dve, tri alebo štyri kolá.
- 5.7 Výber miesta konania turnaja
 - 5.7.1 Výber golfového ihriska je podľa uváženia turnajového výboru.
 - 5.7.2 Výbor by mal zvážiť stupeň obtiažnosti a jeho vplyv na priebeh turnaja.
- 5.8 Stanovenie golfového ihriska
 - 5.8.1 Golfové ihrisko je stanovené podľa uváženia Turnajového výboru. Odporúča sa, aby sa pre hráčov Špeciálnych olympiád striedalo miesto odpaliska na každej jamke pri dodržiavaní nasledujúcich pravidiel:
 - 5.8.1.1 Vyhnite sa akýmkoľvek úderom, pri ktorých sa vyžaduje, aby golfista prekonal vzdialenosť viac ako 47 m (50 yd) cez rizikové alebo iné nebezpečné prekážky, kdekoľvek na ihrisku.
 - 5.8.1.2 Nastavte jamky tak, aby splňali nasledujúce merania:
 - 5.8.1.2.1 Par 3:137 metrov (150 yardov)
 - 5.8.1.2.2 Par 4:320 metrov (350 yardov)
 - 5.8.1.2.3 Par 5:434 metrov (475 yardov)
 - 5.8.2 Turnajový výbor je oprávnený určiť odpaliská pre súťaž, ktoré nie sú v súlade s odporúčanými obmedzeniami pre dĺžku jamiek a prekážkami, aby sa zabezpečil najpocitnejší priebeh



hry a tak aj najlepší zážitok pre všetkých súťažiacich.

5.9 Registrácia a rozdelenie

5.9.1 Každý tím sa musí zaregistrovať predložením posledných šiestich výsledkov v tomto formáte.

5.9.1.1 V prípade miestnych / regionálnych súťaží, najmä v začiatku golfovej sezóny, turnajový výbor môže rozhodnúť o minimálnom počte výsledkových lístkov potrebných na prvú registráciu.

5.9.1.2 Pri národných, regionálnych a svetových súťažiach je minimálny počet výsledkových lístkov 6, ktoré musia byť predložené pri prvej registrácii.

5.9.2 Každý výsledok musí byť doplnený o par a hracu obtiažnosť hraného ihriska (course a slope rating ihriska).

5.9.3 Všetky výsledky musia byť overené podpisom golfového profesionála, sekretára klubu alebo riaditeľa golfovej asociácie.

5.9.4 V prípade, že sa nehrá klasifikačné kolo, môže turnajový výbor použiť tieto výsledky na vytvorenie divízií pre hru na turnaji.

5.9.5 V prípade, ak je možné hrať klasifikačné kolá, turnajový výbor má rozhodovaciu právomoc schváliť divízie na základe informácií, ktoré majú k dispozícii.

6. GOLFOVÁ ÚROVEŇ 3 - PRAVIDLÁ SÚŤAŽE PRE UNIFIKOVANÚ TÍMOVÚ HRU SO STRIEDANÍM ÚDEROV (18 JAMIEK)

6.1 Definícia tímu

6.1.1 Tím sa skladá z jedného športovca s intelektuálnym znevýhodnením a jedného unifikovaného partnera bez intelektuálneho postihnutia.

6.2 Cieľ pre túto úroveň hry

6.2.1 Pre golfistu Špeciálnych olympiád, ktorý má základnú až strednú úroveň znalosti golfu, je táto úroveň navrhnutá tak, aby športovcom Špeciálnych olympiád umožnila prechod z úrovne 2 na úroveň 3 a napredovať pod vedením unifikovaného partnera, ktorého golfové schopnosti a znalosti sú na vyššej úrovni ako u športovca Špeciálnych olympiád. V dôsledku toho, táto úroveň nefunguje ako tradičný Unifikovaný športový model, pri ktorom by spoluhráči mali byť na podobnej úrovni.

6.2.2 Pre skúsenejších golfistov Špeciálnych olympiád, táto úroveň je určená tiež pre športovcov a unifikovaných partnerov, ktorí majú podobnú úroveň schopností a vedomostí o tomto športe. Tento scenár sa viac podobá tradičnému modelu unifikovaného športu, podľa ktorého spoluhráči majú podobné schopnosti. Dokonca aj v prípade, že športovec má zručnosti na úrovni 4 alebo 5 v individuálnej hre, môže sa rozhodnúť pokračovať v hraní na úrovni 3.

6.2.3 Táto úroveň hry je určená pre alternatívny typ súťaže pre hráča schopného hrať na úrovni 4.

6.2.4 Hráči by mali byť schopní hrať samostatne.

6.3 Formát hry

6.3.1 Foursomes (štvorhra) - Pravidlo 29 podľa pravidiel golfu (Striedavý úder) - spoluhráči hrajú striedavo z odpaliska a potom sa striedajú po každej rane až dovtedy kým nie je lopta v jamke. Príklad: Ak hráč "A" hrá z odpaliska na nepárne jamky, hráč "B" bude hrať z odpaliska na párne jamky. Na jamku sa hrá len jedna loptička.

6.4 Hodnotenie

6.4.1 Akonáhle je loptička v hre, spoluhráči sa striedajú po každom údere, kým nie je loptička v jamke, alebo až kým sa zahrá 10 úderov.



- 6.4.2 Ak je desiaty úder zahraný bez umiestnenia loptičky do jamky, tím získa skóre 10x a musí postúpiť na ďalšiu jamku.
- 6.4.3 Bodovanie (zapisovanie výsledkov) - Športovcov treba učiť, aby si sami zapisovali skóre a ak to súťaž umožňuje, robili zapisovateľov pre druhého súťažiaceho. Turnajový výbor môže tiež vymenovať dobrovoľníka alebo partnera, ktorý zastáva úlohu zapisovateľa. Obaja hráči v tíme sú zodpovední za overenie skóre tímu a podpísanie výsledkového lístka.
- 6.5 Remíza
- 6.5.1 Remíza na prvom mieste sa rozhodne nasledujúcim spôsobom:
- 6.5.1.1 Z tímov, ktoré sa delia o prvé miesto, bude vyhlásený za víťaza tím s najmenším počtom skóre 10x.
- 6.5.1.2 V prípade, že nie je možné hrať play-off, odporúča sa porovnanie výsledkových lístkov. Existuje veľa možností pre porovnanie lístkov, ktoré možno nájsť v pravidlách USGA a R & A Golf podľa prílohy I časť C: Podmienky súťaže - ako rozhodnúť pri remíze. Vezmite prosím na vedomie, že metóda určenia víťaza v prípade remízy musí byť uvedená v podmienkach súťaže pred začiatkom turnaja.
- 6.5.2 Všetky ostatné remízy budú posudzované ako remízy a obidva tímy by mali získať rovnaké ocenenie.
- 6.6 Stanovené kolo
- 6.6.1 Stanovené kolo sa hrá na 18 jamiek.
- 6.6.2 Na základe rozhodnutia Turnajového výboru, môže byť šampionát hraný na jedno, dve, tri alebo štyri kolá.
- 6.7 Výber miesta konania turnaja
- 6.7.1 Výber golfového ihriska je podľa uváženia Turnajového výboru.
- 6.7.2 Výbor by mal zvážiť stupeň obtiažnosti ihriska a jeho vplyv na priebeh turnaja.
- 6.8 Stanovenie golfového ihriska
- 6.8.1 Golfové ihrisko je stanovené podľa uváženia Turnajového výboru. Je potrebné zabezpečiť vhodné miesta pre odpaliská s využitím existujúcich odpalísk, ak je to možné, tak aby hráči hrali na takom ihrisku, ako bolo navrhnuté, s ohľadom na nasledujúce skutočnosti:
- 6.8.1.1 Vyhnite sa viac ako 140 m vzdialenosti (150 yd) cez rizikové alebo iné nebezpečné prekážky.
- 6.8.1.2 Kde je to možné, použite existujúce odpaliská s týmito odporúčanými maximálnymi vzdialenosťami:
- 6.8.1.2.1 Par 3:160 metrov (175 yardov)
- 6.8.1.2.2 Par 4:366 metrov (400 yardov)
- 6.8.1.2.3 Par 5:480 metrov (525 yardov)
- 6.8.2 Turnajový výbor je oprávnený určiť odpaliská pre súťaž, ktoré nie sú v súlade s odporúčanými obmedzeniami pre dĺžku jamiek a prekážkami, aby sa zabezpečil najpocitvejší priebeh a tak aj najlepší zážitok pre všetkých súťažiach.
- 6.9 Registrácia a rozdelenie
- 6.9.1 Každý tím sa musí zaregistrovať predložením posledných šiestich výsledkov na 18 jamiek.
- 6.9.1.1 Každý výsledok musí byť doplnený o par a hracu obtiažnosť hraného ihriska (course a slope rating ihriska).
- 6.9.1.2 Všetky výsledky musia byť overené podpisom golfového profesionála, sekretára klubu alebo riaditeľa golfovej asociácie.



- 6.9.1.3 V prípade miestnych / regionálnych súťaží, najmä v začiatku golfovej sezóny, turnajový výbor môže rozhodnúť o minimálnom počte výsledkových lístkov potrebných na prvú registráciu.
- 6.9.1.4 Pri národných, regionálnych a svetových súťažiach je minimálny počet výsledkových lístkov 6, ktoré musia byť predložené pri prvej registrácii.
- 6.9.2 V prípade, že sa nehrá klasifikačné kolo, môže turnajový výbor použiť tieto výsledky na vytvorenie divízií pre hru na turnaji.
- 6.9.3 V prípadoch, ak sa hrajú klasifikačné kolá, má turnajový výbor rozhodovaciu právomoc schváliť divízie na základe informácií, ktoré má k dispozícii.

7. ÚROVEŇ 4 - PRAVIDLÁ SÚŤAŽE INDIVIDUÁLNEJ HRY NA RANY (9 JAMIEK)

- 7.1 Cieľ pre túto úroveň hry
 - 7.1.1 Táto úroveň je navrhnutá tak, aby spĺňala potreby tých športovcov Špeciálnych olympiád, ktorí chcú hrať na turnaji individuálne, kde stanovené kolo sa hrá na deväť jamiek.
 - 7.1.2 Zatiaľ, čo hráč by mal byť schopný hrať samostatne, dôrazne sa odporúča, aby hráč mal k dispozícii vlastného nosiča na turnaje a súťaže.
- 7.2 Formát hry
 - 7.2.1 Formou hry je súťaž hra na rany.
- 7.3 Hodnotenie
 - 7.3.1 Ak sa odohrá 10 rán bez toho aby loptička skončila v jamke, hráč zaznamená skóre 10x a pokračuje na ďalšiu jamku.
 - 7.3.2 Bodovanie (zaznačovanie lístkov) - Športovci by sa mali učiť si sami zaznamenávať skóre a vždy, keď je to v súťaži možné, robili zapisovateľa pre druhého súťažiaceho. Turnajový výbor môže tiež vymenovať dobrovoľníka alebo nosiča, ktorý má úlohu zapisovateľa. Súťažiaci bude zodpovedný za kontrolu vlastného skóre a podpísanie svojho výsledkového lístka.
- 7.4 Remíza
 - 7.4.1 Remíza na prvom mieste sa rozhodne týmto spôsobom:
 - 7.4.1.1 Z tímov, ktoré majú rovnaké skóre na prvom mieste bude za víťaza vyhlásený tím s najmenším počtom skóre 10x.
 - 7.4.1.2 V prípade, že sa nehrá play-off, odporúča sa porovnanie výsledkových lístkov. Existuje veľa možností na porovnanie lístkov, ktoré možno nájsť v pravidlách USGA a R & A Golf podľa prílohy I časť C: Podmienky súťaže - ako rozhodnúť pri remíze. Vezmite prosím na vedomie, že metóda určenia víťaza v prípade remízy musí byť uvedená v podmienkach súťaže pred začiatkom turnaja.
 - 7.4.2 Všetky ostatné remízy sa počítajú ako remízy a obidva tímy získajú rovnaké ocenenie.
- 7.5 Stanovené kolo
 - 7.5.1 Stanovené kolo sa hrá na 9 jamiek.
 - 7.5.2 Na základe rozhodnutia turnajového výboru, môže byť šampionát hraný na jedno, dve, tri alebo štyri kolá.
- 7.6 Výber miesta konania turnaja
 - 7.6.1 Výber golfového ihriska je podľa uváženia turnajového výboru.
 - 7.6.2 Výbor by mal zvážiť stupeň obtiažnosti ihriska a jeho vplyv na priebeh turnaja.
- 7.7 Stanovenie golfového ihriska
 - 7.7.1 Golfové ihrisko je zriadené podľa uváženia turnajového výboru.



- 7.7.2 Je potrebné zabezpečiť vhodné miesta pre odpalisko na každej jamke pre športovcov Špeciálnych olympiád podľa nasledujúcich pokynov:
- 7.7.2.1 Vyhnite sa akýmkoľvek úderom, pri ktorých sa vyžaduje vzdialenosť viac ako 47 m (50 yd) cez rizikové alebo iné nebezpečné prekážky, kdekoľvek na ihrisku.
 - 7.7.2.2 Nastavte jamky, ktoré neprekračujú nasledujúce vzdialenosti:
 - 7.7.2.2.1 Par 3:137 metrov (150 yardov)
 - 7.7.2.2.2 Par 4:320 metrov (350 yardov)
 - 7.7.2.2.3 Par 5:434 metrov (475 yardov)
- 7.7.3 Turnajový výbor je oprávnený určiť odpaliská pre súťaž, ktoré nie sú v súlade s odporúčanými obmedzeniami pre dĺžku jamiek a prekážkami, aby sa zabezpečil najpocitvejší priebeh a tak aj najlepší zážitok pre všetkých súťažiacich.
- 7.8 Registrácia a rozdelenie
- 7.8.1 Každý hráč sa zaregistruje podaním overeného hendikepu alebo poslednými 6 výsledkami na 9 jamiek.
- 7.8.1.1 V prípade miestnych / regionálnych súťaží, najmä v začiatku golfovej sezóny, môže rozhodnúť o minimálnom počte skóre-kariet potrebných pre prvú registráciu.
 - 7.8.1.2 Pri národných, regionálnych a svetových súťažiach je minimálny počet skóre-kariet 6, ktoré musia byť predložené pri prvej registrácii.
- 7.8.2 Každý výsledok musí byť doplnený o par a hracu obtiažnosť hraného ihriska (course a slope rating ihriska).
- 7.8.3 Všetky výsledky musia byť overené podpisom golfového profesionála, sekretára klubu alebo riaditeľa golfovej asociácie.
- 7.8.4 Ak sa nehra klasifikačné kolo, môže turnajový výbor použiť tieto výsledky na vytvorenie divízií pre hru na turnaji.
- 7.8.5 V prípadoch, keď sa hrá klasifikačné kolá, má turnajový výbor rozhodovaciu právomoc schváliť divízie na základe informácií, ktoré má k dispozícii.

8. ÚROVEŇ 5 - PRAVIDLÁ SÚŤAŽE INDIVIDUÁLNEJ HRY NA RANY (18 JAMIEK)

- 8.1 Cieľ pre túto úroveň hry
- 8.1.1 Táto úroveň je navrhnutá tak, aby spĺňala potreby tých športovcov Špeciálnych olympiád, ktorí chcú hrať v turnaji individuálne, kde je stanovené kolo 18 jamiek.
 - 8.1.2 Táto úroveň je výzvou pre golfistov, aby hrali na ihrisku s malými alebo žiadnymi úpravami.
 - 8.1.3 Zatiaľ, čo hráč by mal byť schopný hrať samostatne, dôrazne sa odporúča, aby hráč mal k dispozícii vlastného nosiča na turnaje a súťaže.
- 8.2 Formát hry
- 8.2.1 Formou hry je súťaž hra na rany.
- 8.3 Hodnotenie
- 8.3.1 Ak sa odohrá 10 rán bez toho aby loptička skončila v jamke, hráč zaznamená skóre 10x a pokračuje na ďalšiu jamku.
 - 8.3.2 Bodovanie (zaznačovanie lístkov) - Športovci by sa mali učiť sami si zaznamenávať skóre a vždy, keď je to v súťaži možné, robili zapisovateľa pre druhého súťažiaceho. Turnajový



výbor môže tiež vymenovať dobrovoľníka alebo nosiča, ktorý má úlohu zapisovateľa. Súťažiaci bude zodpovedný za kontrolu vlastného skóre a podpísanie výsledkového lístka.

- 8.3.3 Turnaje sa môžu hrať buď formou hendikepu, alebo na hrubý výsledok.
- 8.4 Remíza
 - 8.4.1 Remíza na prvom mieste sa rozhodne týmto spôsobom:
 - 8.4.1.1 Z tímov, ktoré majú rovnaké skóre na prvom mieste, bude za víťaza vyhlásený tím s najmenším počtom skóre 10x.
 - 8.4.1.2 V prípade, že sa nehra play-off, odporúča sa porovnanie výsledkových lístkov. Existuje veľa možností na porovnanie lístkov, ktoré možno nájsť v pravidlách USGA a R & A Golf podľa prílohy I časť C: Podmienky súťaže - ako rozhodnúť pri remíze. Vezmite prosím na vedomie, že metóda určenia víťaza v prípade remízy musí byť uvedená v podmienkach súťaže pred začiatkom turnaja.
 - 8.4.2 Všetky ostatné remízy sa počítajú ako remízy a obidva tímy získajú rovnaké ocenenie.
- 8.5 Stanovené kolo
 - 8.5.1 Stanovené kolo sa hrá na 18 jamiek.
 - 8.5.2 Na základe rozhodnutia Turnajového výboru, môže byť šampionát hraný na jedno, dve, tri alebo štyri kolá.
- 8.6 Výber miesta konania turnaja
 - 8.6.1 Výber golfového ihriska bude podľa uváženia Turnajového výboru.
 - 8.6.2 Výbor by mal zvážiť stupeň obtiažnosti a jeho vplyv na priebeh turnaja.
- 8.7 Stanovenie golfového ihriska
 - 8.7.1 Rozloženie golfového ihriska je podľa uváženia Turnajového výboru. Je potrebné zabezpečiť vhodné miesta pre odpaliská s využitím existujúcich odpalísk, ak je to možné, tak aby hráči hrali na takom ihrisku, ako bolo navrhnuté, s ohľadom na nasledujúce skutočnosti:
 - 8.7.1.1 Vyhnite sa viac ako 140 m (150 yd) vzdialenosti cez rizikové alebo iné nebezpečné prekážky.
 - 8.7.1.2 Jamky je možné zahrávať z existujúcich odpalísk, ktoré nepresahujú tieto merania:
 - 8.7.1.2.1 Par 3:160 metrov (175 yardov)
 - 8.7.1.2.2 Par 4:366 metrov (400 yardov)
 - 8.7.1.2.3 Par 5:480 metrov (525 yardov)
 - 8.7.2 Turnajový výbor je oprávnený určiť odpaliská pre súťaž, ktoré nie sú v súlade s odporúčanými obmedzeniami pre dĺžku jamiek a prekážkami, aby sa zabezpečil najpocitvejší priebeh a tak aj najlepší zážitok pre všetkých súťažiacich.
- 8.8 Registrácia a rozdelenie
 - 8.8.1 Každý hráč sa zaregistruje podaním overeného hendikepu alebo poslednými 6 výsledkami na 18 jamiek.
 - 8.8.2 Každý výsledok musí byť doplnený o par a hracu obtiažnosť hraného ihriska (course a slope rating ihriska).
 - 8.8.3 Všetky výsledky musia byť overené podpisom golfového profesionála, sekretára klubu alebo riaditeľa golfovej asociácie.
 - 8.8.4 V prípade, že sa nehra klasifikačné kolo, môže turnajový výbor použiť tieto výsledky na vytvorenie divízií pre hru na turnaji.



- 8.8.5 V prípadoch, ak je možné hrať klasifikačné kolá, má turnajový výbor rozhodovaciu právomoc schváliť divízie na základe informácií, ktoré majú k dispozícii.